

# SITRAK C9H

## 4×2-S39 СЕДЕЛЬНЫЙ ТЯГАЧ

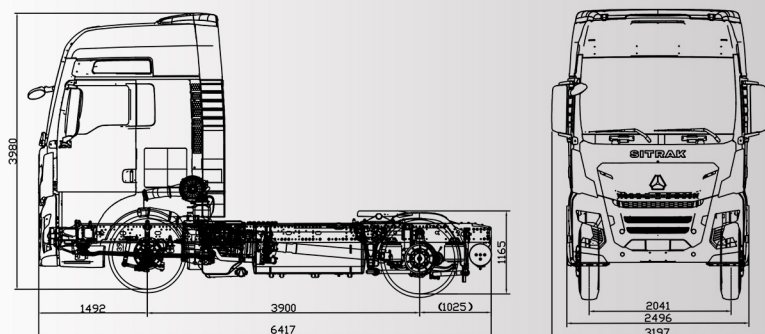

### ОСНОВНЫЕ ПАРАМЕТРЫ

Габаритные размеры (Д×Ш×Г),мм	6417×2496×3980
Колесная база,мм	3900
Масса тягача без топлива,кг	7500
Полная масса автомобиля,кг	19000
Полная масса автопоезда,кг	65000
Высота седельно-сцепного устройства,мм	1165

### СПЕЦИФИКАЦИЯ

Кабина	H, высокая с двумя спальными местами	
Двигатель	MC13.54-50A	
Трансмиссия	ZF12TX2661 TD с гидравлическим замедлителем	
Передняя ось	9.5т	
Ведущий мост	13т, передаточное отношение 2.71	
Подвеска	Передняя: рессорная Задняя: пневматическая	
Топливные баки	650 л + 650 л	
Тип колесных дисков	Алюминиевые	
Типоразмер шин	Передние: 385/55R22.5 Задние: 315/70R22.5	
Седельно-сцепное устройство	JOST37E	
Тормозная система	EBS+ESC+EBI	

# SITRAK C9H

## 4×2-S39 СЕДЕЛЬНЫЙ ТЯГАЧ

Цветная панель приборов и дополнительный многофункциональный экран мультимедиа

Подушка безопасности

Усилитель руля электрогидравлический

Арктический пакет

15 кВт автономный жидкостный отопитель с дистанционным управлением

Автономный парковочный отопитель кабины (4кВт)

Нижнее спальное место с обогревом

Аккумуляторы 2×240Ач AGM

Блок телематики SINOTRUK Smart Pass E

ACC+AEBS+LDWS

Голосовое управление

Умное ТО

Система контроля состояния водителя

Система кругового обзора 360

Электронный стояночный тормоз

Система мониторинга давления в шинах

Система помощи при трогании на подъеме (HSA)

Система индикации нагрузки на оси

Новый тип проводки

Аэродинамические дефлекторы шасси

ADR