

# SITRAK C7H MAX

## 4×2-S39 СЕДЕЛЬНЫЙ ТЯГАЧ

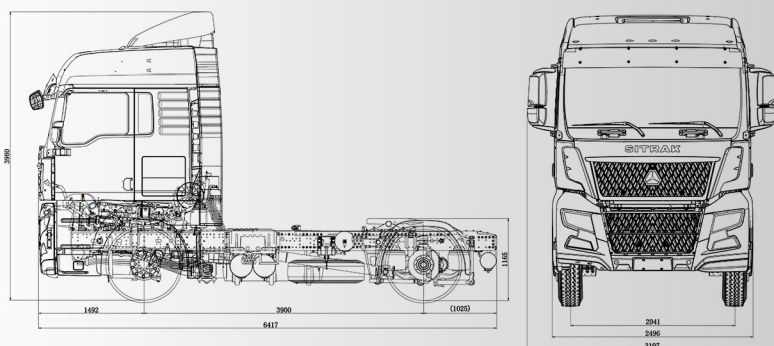

### ОСНОВНЫЕ ПАРАМЕТРЫ

Габаритные размеры (Д×Ш×Г),мм	6417×2496×3980
Колесная база,мм	3900
Масса тягача без топлива,кг	7350
Полная масса автомобиля,кг	19000
Полная масса автопоезда,кг	65000
Высота седельно-сцепного устройства,мм	1165

### СПЕЦИФИКАЦИЯ

Кабина	Е, высокая с двумя спальными местами
Двигатель	MC13.48-50
Трансмиссия	HW25716XAL с гидравлическим замедлителем +HW70(отбор мощности)
Передняя ось	9.5т
Ведущий мост	13т, передаточное отношение 2.71
Подвеска	Передняя: рессорная Задняя: пневматическая
Топливные баки	600 л
Тип колесных дисков	Стальные колесные диски
Типоразмер шин	Передние: 315/70R22.5 Задние: 315/70R22.5
Седельно-сцепное устройство	JOST37E
Тормозная система	EBS+ESC+EBI

# SITRAK C7H MAX

4×2-S39 СЕДЕЛЬНЫЙ ТЯГАЧ

Цветная панель приборов и дополнительный многофункциональный экран мультимедиа

Автономный парковочный отопитель кабины (4кВт)

Теплоизоляция кабины

Аккумуляторы 2×240Ач AGM

Система контроля состояния водителя

Система кругового обзора 360

Система мониторинга давления в шинах

Система помощи при трогании на подъеме (HSA)

Система индикации нагрузки на оси

Новый тип проводки

ADR